

OILWIND

FULLY AUTOMATIC
ELECTRIC
JIGGING REEL

TYPE: 03-16



VOOT



Notkunarleiðbeiningar

Electric Jigger 03-16



Ábyrgð seljenda:

Ábyrgð:

Ábyrgðin nær til rafknúnu tölvustýrðu færavélarinnar OILWIND gerð 03-16. Seljandi mun veita 24 mánaða ábyrgð frá kaupdegi (tilgreint hér að neðan), sem nær yfir vélrænni aðgerðir vörunnar, eins og lýst er í þessari notendahandbók.

Ástand:

Ábyrgðarstörf, áábyrgðartímanum, skulu eingöngu unnin af eigin þjónustusérfræðingum seljanda eða af þjónustusérfræðingi sem seljandi skipar. Fyrir varahluti, sem eru lagaðir eða skipt út, á ábyrgðartímanum veitir seljandi sömu ábyrgð og að ofan.

Það er áábyrgð eiganda að standa straum af flutningskostnaði ef einhver er.

Seljandi tekur enga ábyrgð ef varan er skemmd eða gölluð vegna flutnings, meðhöndlunar, skorts á reglulegu viðhaldi, rangrar uppsetningar og/eða tengingar eða ef eigandi hefur gert einhverjar breytingar eða breytingar áupprunalegu vörunni eða hefur notað vara íhvaða tilgangi sem er, fyrir utan fiskveiðar.

Seljandi getur hvorki tekið ábyrgð á tjóni eða bilun af völdum slæms veðurs eða annarra náttúruástæðna.

Það er áábyrgð kaupanda að viðhalda vörunni og að gera við og skipta um hlutum til notkunar slits.

Ábyrgð seljenda hefst frá:

_____ **Dagsetning, undirskrift og stimpill**

GERÐ: _____

RAÐNÚMER.: _____

HLUTANR.: _____

ÁR: _____

LYKJAPLATUR NR.: _____

EFNISYFIRLIT:

Ábyrgð seljanda	1
Samantekt	3
Áður en byrjað er.....	4
Tölvan.....	5
Lýsing á aðgerðunum.....	6
Forvalin gildi (venjulegt forrit).....	17
Uppsetning um borð í skipinu.....	18
Rafmagnstenging	19
Viðhald:	
Þyngdarskynjandi armur.....	20
Skipt um öryggi.....	21
Skipt um prentplötur.....	22
Rakapoki	23
Dæmi um aðlögun: Venjulegt	
forrit.....	25
Leitarstillingin.....	26
Stilla dýptarstillingin	27
Hlé ákeppnum	28
Háttur fyrir smokkfisk-/makrílveiðar.....	29
Festingarfestingar.....	33
Tæknilegar upplýsingar.....	34

Yfirlit yfir aðgerðina

Jigging vélin er rafdrifin og veiðiaðgerðirnar eru tölvustýrðar.

Rekstur vélarinnar er einföld:

Kveiktu á vélinni, ýttu á (NÍÐUR) hnappinn. Línan greiðir út þar til sokkið nær botninum og vélin byrjar að veiða.

Vélin er forrituð með allar veiðiaðgerðir forstilltar, tilbúna til að hefja veiðar (vinsamlegast sjá leiðbeiningar um aðlögun þyngdar, bls. 14).

Ofangreint staðlað prógramm er fyrir botnveiði. Mynd 10 á blaðsíðu 25 sýnir eðli þessarar veiða.

Hægt er að aðlaga staðlaða forritið að þínum þörfum. Hægt er að vista stillingar til notkunar í framtíðinni sem þitt eigið forrit, en þú getur alltaf farið aftur í upprunalega staðlaða forritið.

Tölvun er inni í kassanum ofan á vélinni. Á tölvuboxinu er takkaborðið með:

Skjár, sýnir tölvunum mismunandi gildi, stillingar og upplýsingar til notanda

Einnig eru 10 hnappar til að stilla og stjórna vélinni og flauta sem gefur notandanum upplýsingar með hljóðum.

Áður en byrjað er skaltu vinda nýrri línu ákeflið:

Eftir að hafa spólað aðallínunni ákeflið, festið nælonhring á endann. Krókauppsetningin verður fest við sama nælonhring. Hringurinn mun virka sem „stoppi“ þegar hann lendir á keflinu á enda handleddsins (sjá mynd 1). Þegar aðallínan er ákeflinu og "tappinn" hefur lent í keflinu,

„hreinsaðu“ vélina með því að ýta álanga (CL ) hnappinn í 5 sekúndur (það mun birtast a hljóðið).

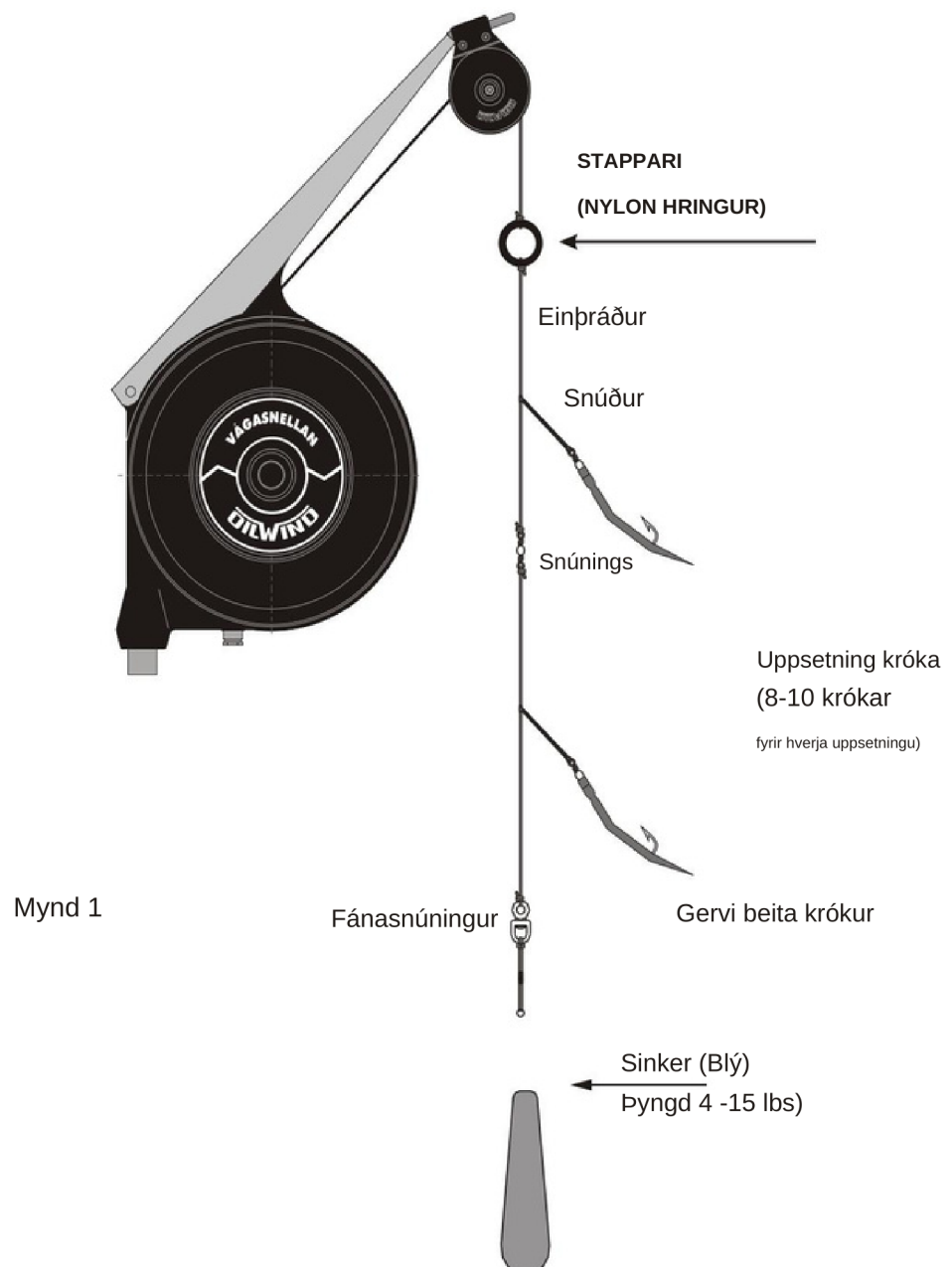

TÖLVAN:

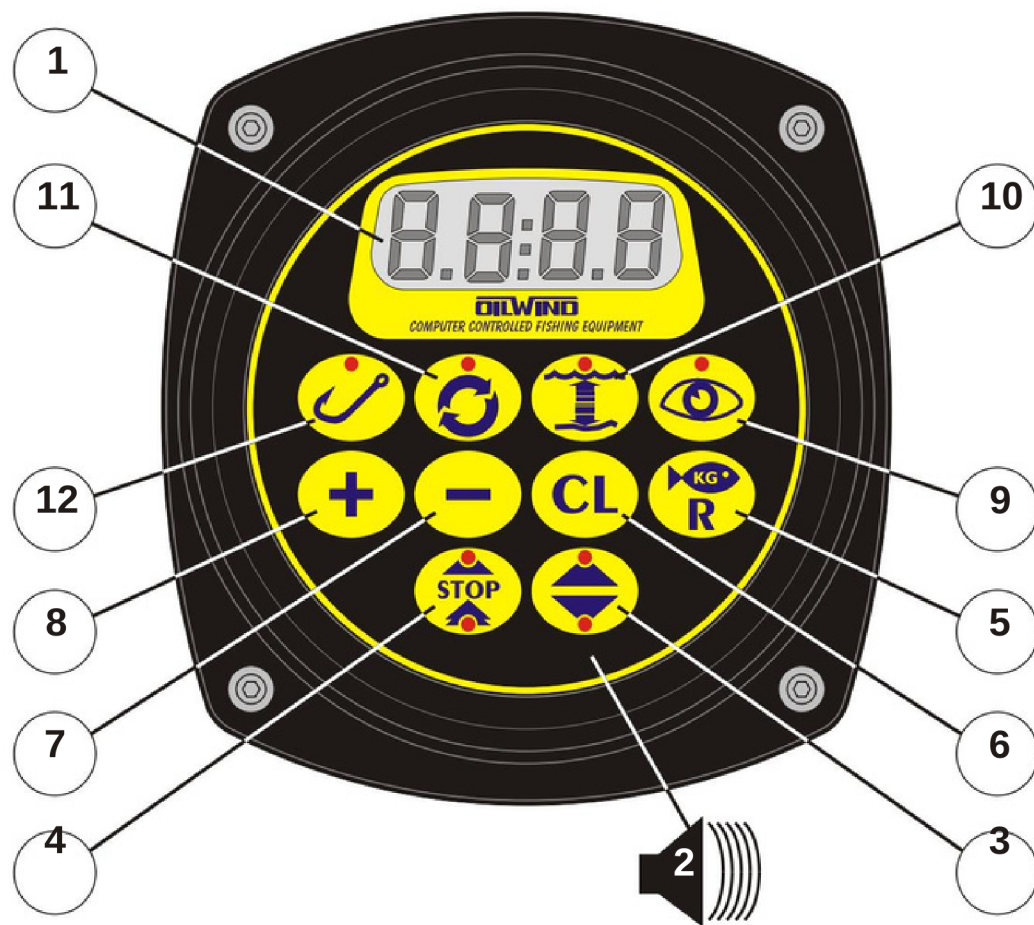

Mynd 2

1. SKJÁR
2. FLAUÐA
3. NIÐUR
4. STOPPA -UPP -NIÐUR
5. ÞYNGD / DÝPT
6. HJÁR
7. MÍNUS
8. PLÚS
9. LEIT
10. STILLA DÝPT
11. STILLA MÓTOR AÐGERÐI
12. STILLA VIÐGERÐI

LÝSING ÁAÐGERÐUM:

1. SKJÁR



Skjárinn sýnir eftirfarandi:

Dýpt (hversu margir faðmar af línu greiddu út), sem og gildi fallsins sem þú hefur valið.

Að auki sýnir það eftirfarandi sérstaka viðburði:

. (ristli) Þegar þú ert í leitarham.

F (og dýpt) Þegar dregið er með fisk á króknum

R (og dýpt) Þegar brotið er og dregið

L (og dýpt) Þegar dregið er til rekabóta.
Það mun draga veiðilínuna upp og stoppa til að athuga veiðarfærin.

2. FLAUDA



Flautan mun hljóma:

3 löng hljóð þegar fiskur hefur tekið krókinn eða snert hann.

3 stutt hljóð þegar gírinn er 5faðma frá byssunni.

1 langt hljóð þegar ýtt er **CL** (CLEAR) hnappinn í 5 sekúndur og vélin fer aftur í venjulegt kerfi.

Electric Jigger 03-16



3. NIÐUR

Þegar ýtt er á  (NIÐUR) hnappinn er línan greidd út. Í þessum takka eru tvö ljós, annað kveikir þegar línan er greidd út og hin þegar línan er dregin inn.



4. STOPPA - UPP - NIÐUR

Þessi lykill hefur þrjár aðgerðir:

- 1) Í fyrsta skipti sem þú ýtir á hnappinn (STOPPA - UPP - NIÐUR), hjólið mun stoppa. 2) Í annað skiptið sem þú ýtir á hnappinn (STOPPA - UPP - NIÐUR), stilla upp (með  vélín mun draga 2)
- 3) Í þriðja skiptið sem þú ýtir á hnappinn (STOPPA - UPP - NIÐUR), línan út (með vélín mun borga hraða 2)

Þessi hnappur hefur enga beina tengingu við forritið og virkni hans gefur þér möguleika á að stjórna vélinni handvirkt. Þú hefur tækifæri til að stöðva og ræsa hjólið, óháð tölvuforritinu.



Hnappurinn (STOPPA - UPP - NIÐUR) slekkur á veiðiprógramminu.

Til að fara aftur í veiðiprógrammið, ýttu á (NIÐUR) hnappinn .



5. ÞYNGD / DÝPT

Þessi lykill hefur tvær aðgerðir:

- 1) Haltu hnappinn  (WEIGHT / DEPTH) inni á meðan á veiðum stendur og skjárinn sýnir þyngdina á línunni.
- 2) Þegar þú hefur stillt mótór- og jigaðgerðir mun skjárinn sýna Dýpt aftur með ýta einu sinni .

aðgerð,



6. HJÁR



Þessi hnappur hefur tvær aðgerðir, til að nota meðan á „Adjust Motor“ og „Adjust Jig“ stendur:

1) Ýttu einu sinni á hnappinn (CLEAR) - **raunverulegt gildi** einstaklingsins sem er stillt, fer aftur í gildið í venjulegu kerfi.

virka

2) Haltu hljóði hnappsins (CLEAR) ýtt á í fimm sekúndur (flautið mun - **allar aðgerðir** fara aftur í gildin í staðlað prógramm.

gefa 1langt

Fyrir utan ofangreindar aðgerðir er hnappurinn notaður til að hreinsa ADJUST DEPTH

(Yfirerð (vinsamlega sjá Stilla dýpt á síðu 10).

7. MÍNUS



Ýttu á hnappinn til að minnka gildið sem þú vilt stilla.

8. PLÚS



Ýttu á hnappinn til að hækka gildið sem þú vilt stilla.

Electric Jigger 03-16



9. LEIT

Leitaraðgerðin hefur eftirfarandi tvo valkosti:



1) Leit að fiski frá botni:

Ýttu á (SEARCH)  hnappinn (ljósið byrjar að blikka) og ýttu svo á the (NIÐUR).



Skjárinn sýnir (ristli) og byrjað er að leita að (LEI)  hnappaljós. Vélin mun og upp ávið.

fiski frá botni samkvæmt núverandi kekknúmerum og Leitarstillingin virkar

keilufurðagildum og mun færa línuna upp þar til hún hefur náð gildinu sem er stillt sem "Search Range". Þá mun

vélin greiða út línuna til botns og endurtaka leitina (vinsamlegast sjá nánari leiðbeiningar í "SJeiga Frcuhn Rctaiionngse",)7. . Í staðlaða forritinu er gildi leitar sviðsins" 40, vélin leitar allt að 40 faðma frá botni eða upphafsstað leitar. Þetta er hægt að stilla eftir eigin þörfum.

Til að hætta leit ýtirðu bara á (SEARCH)  hnappinn og síðan á



(NIÐUR).

2) Leit að fiski frá fyrirfram ákveðnu dýpi:



Ýttu á (ADJUST DEPTH) hnappinn (ljósið byrjar að blikka), og stilltu síðan þitt

dýpt með því að nota (+)  S) eða (MINUS)  hnappar. Ýttu síðan á (SEARCH) 

hnappinn á eftir (NIÐUR)  dýptinni hnappinn, og vélin mun greiða út línuna til og byrjar að leita (frá stilltri dýpt yfir í stillt leitar svið).

Til að hætta leit, ýttu bara á hnappana sem hér segir: (ADJUST) 

DÝPT),



(Hreinsa), (LEI)  og (NIÐUR).



10. STILLA DÝPT

Þessi hnappur hefur tvær aðgerðir:



1) Hægt er að stilla vélina til að veiða á ákveðnu dýpi.

Ýttu á (ADJUST DEPTH) hnappinn og stilltu æskilega dýpt með



eða (MINUS) hnappur. Ýttu á (NIÐUR) hnappinn og vélin byrjar að veiða á forstilltu dýpi (ljósið á hnappunum logar þar sem vélin er að veiða á forstilltu dýpi).

Til að hætta að veiða frá fyrirfram stilltu dýpi, ýttu bara á takkana sem hér segir:



DÝPT), (HÆFI) og (NIÐUR).



2) Vélina getur fundið dýpið þar sem síðasti fiskurinn var veiddur.

Ef vélina hefur gripið fisk á miðju vatni mun vélina skrá getur byrjað að veiða á þessu dýpi með því að:

dýpt, og þú

Ýttu á (ADJUST DEPTH) hnappinn (ljósið byrjar að blikka) og skjárin mun gera það sýna dýpi þar sem síðasti fiskurinn var veiddur.

Ýttu síðan á (NIÐUR) hnappinn og vélin greiðir út

línu

á dýpið þar sem hann veiddist síðast og byrjaðu að veiða (hnappaljósið logar).

Til að hætta að veiða frá fyrirfram stilltu dýpi, ýttu bara á takkana sem hér segir:



DÝPT), (HÆFI) og (NIÐUR).



Electric Jigger 03-16

(STILLA MÓTOR) OG (STILLA JIG) HÁTUR Hafa nokkar aðgerðir.

Aðgerðirnar eru skráðar ofan á vélinni (mynd 3) með númeri og nafni fyrir hina

undiraðgerðir fyrir (ADJUST MOTOR) og (ADJUST JIG) að velja aðgerð, ýttu á hnappinn eins oft og þú þarft til að ná í viðkomandi aðgerð.

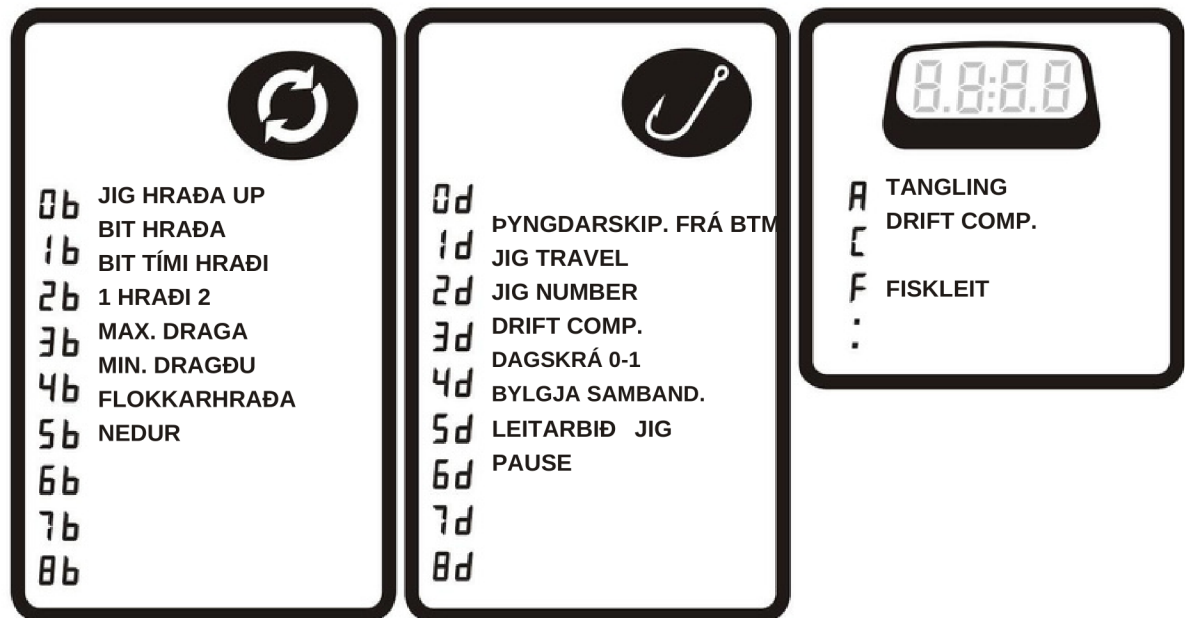

Mynd 3

Gildi aðgerðanna er síðan hægt að stilla með því (PLÚS),



(MINUS) eða (CLEAR) hnappar.

Þegar stillingar ADJUST MOTOR eða ADJUST Jig eru virkjuð, logar hnappaljósið og á meðan stillingarnar eru gerðar mun ljósið blikka.

11. STILLA MÓTOR:

Stilling á MOTOR aðgerðum:



Dæmi um aðlögun Ýttu á JIG HRAÐI

(ADJUST MOTOR) hnappinn. Ýttu eins oft og þú þarft til að fá skjáinn til að sýna og gildi (hnappaljósið logar). Stilltu gildið

með (PLUS) (MINUS) eða



(BEAR) hnappur (ljósið byrjar að blikka). Til að fá aðlögunina samþykka skaltu ýta aftur á (STILLA MÓTOR). Ljósið hættir að blikka.



Til að virkja nýja kerfið ýttu á (NIÐUR) hnappinn.



Með því að ýta á (WEIGHT -DEPTH) hnappinn sýnir skjáinn dýptina aftur (ljósið á (ADJUST MOTOR) hnappinn er slökkt).

**0: JIG HRAÐA UPP**

Skjáinn sýnir: og mynd. **0b**

Þessi mynd sýnir stilltan jighraða þegar línan er dregin (þegar hún er í jiggham). Myndin er hlutfall af hámarks mögulegum jighraða.

1: BIT HRAÐI

Skjáinn sýnir: og mynd. **1b**

Þessi mynd sýnir stilltan bithraða. Bithraði er dráttarhraði fyrsta augnablikið eftir að fiskur er veiddur. Bite Speed er notaður á Bite Time. Talan er hlutfall af hámarks mögulegum bithraða.

2: BITTÍÐI

Skjáinn sýnir: og mynd. **2b**

Þessi mynd sýnir leiðréttan bittíma. Bittími er tímabilið sem bithraði skal vara. Gildið er í sekúndum.

3: HRAÐI 1

Skjáinn sýnir: og mynd. **3b**

Þessi mynd sýnir stilltan hraða 1, eða hraða á mínútu. Hraði 1 er dráttarhraði eftir bittímann. Myndin er hlutfall af hámarkshraða sem vélin mun draga á. Gildið er hlutfall af hámarks mögulegum snúningum á mínútu..

Electric Jigger 03-16



4: HRAÐI 2

Skjárinn sýnir: **og mynd.** **4b**

Þessi tala er forritaður hraði 2, hann er snúningur á mínútu (rpm). Hraði 2 er notaður þegar

að virkja (STOP-UP/DOWN) hnappinn. Talan er hlutfall af hámarkssnúningi.

5: Hámarks togkraftur.

Skjárinn sýnir: **og mynd.** **5b**

Þessi tala er hlutfallið af hámarks mögulegu togi sem vélin togar í, þegar togar af hámarkskrafti.

6: LÁGMARKS DRAGKRAFTI.

Skjárinn sýnir: **og mynd.** **6b**

Þessi tala er hlutfallið af hámarks mögulegu togkrafti sem vélin togar í, þegar togar með lágmarkskrafti.

Þegar vélin skynjar fyrsta bitinn byrjar hún að toga lágmarks togkrafti. Þar sem vélin skynjar fleiri bit mun hún sjálfkrafa auka togkraftinn og stilla hraðann. Þetta leiðir til lágmarks orkunotkunar og togið og hraðinn munu aukast þar til vélin hefur náð forrituðum gildum fyrir HÁMARKSDRAGAFL og HRAÐI 1.

7: Flækja

Skjárinn sýnir: **og mynd.** **7b**

Þessi aðgerð er notuð til að stilla næmni vélarinnar fyrir skráningu áflækju í veiðarfærum. Forstillt gildi er 4,5. Lægra gildi þýðir næmari og hærra gildi hið gagnstæða.

Ekki þarf að breyta þessu gildi við venjulegar aðstæður.

8: JIG HRAÐA NEDUR

Skjárinn sýnir: **og mynd.** **8b**

Þessi mynd sýnir stilltan jighraða þegar línan er greidd út (þegar hann er í jiggingham). Myndin er hlutfall af hámarks mögulegum jighraða.

12. STILLA VIÐGERÐI

Að stilla JIG aðgerðir:





Dæmi um aðlögun ÞYNGD 

Ýttu á (ADJUST JIG) hnappinn. Ýttu eins oft og þú þarft til að fá skjáinn

til að sýna  gildi (hnappaljósið logar). Stilltu gildið með

 (PLÚS),

 (MINUS) eða  (CLAR) hnappur (hnappaljósið byrjar að blikka). Til að fá stilling samþykkt, ýttu aftur á (ADJUST JIG) Hnappaljósið hættir að blikka.

Með því að ýta á  (ÞYNGD -DÝPT), hnappinn sýnir skjáinn aftur dýptina (þ

 (ADJUST JIG) hnappaljós er slökkt).

0: ÞYNGD

Skjáinn sýnir: Þessi  og mynd.

tala er takmörkin (þyngd) sem þarf að fara yfir, fyrir stillinguna til að skynja bit og byrja að spóla í línunni.

Leiðbeiningar til að stilla þyngdina.

Að stilla mörkin (þyngd) er nauðsynleg fyrir hvernig vélin skynjar fisk - lágt gildi þýðir næmari skráningu (minni þyngd fisks verður skráð) og hátt gildi þýðir minna viðkvæma skráningu (stærri þyngd fisks verður skráð).

Að stilla mörkin (þyngd) er einnig nauðsynleg til að jafna þyngd gírsins (lína, krókar, sökkur), þar sem þyngd gírsins er mismunandi eftir dýpi og veðurskilyrðum.

Leiðbeiningar um aðlögun fyrir gírbætur.

Línan og veiðarfærin verða að vera í vatninu án fisks á krókunum, ýttu síðan á (ÞYNGD -DÝPT) hnappinn. Skjáinn sýnir þá þyngd línunnar og gírsins. 

Stilltu síðan mörkin (þyngd) (sjá hér  og mynd).

Þyngd skal stillt að þyngd sem er hærrí en þyngd línu og gírs, eftir því hversu viðkvæm vélin er valin.

Electric Jigger 03-16



1: HÆÐ FRÁ BOTNI

Skjárnir sýnir: **og mynd.** 1d

Þessi tala er fjarlægðin frá botni (í faðma) sem vélin mun draga gírinn áður en byrjað er að keppa.

2: JIGFERÐ

Skjárnir sýnir: **og mynd.** 2d

Þetta gildi er keipferðin í faðma.

3: JIGNÚMER

Skjárnir sýnir: Þessi **og mynd.** 3d

tala er fjöldi skipta sem keflið er áður en leitað er að botninum aftur.

4: DRIFSBÆTTI

Skjárnir sýnir: **og mynd.** 4d

Það fer eftir sjávarföllum og veðri, línan getur hallast frá fiskibátinum. Þetta getur haft áhrif á hagkvæmni veiðanna. Til að veiga upp á móti þessu hefur vélin aðgerðina DRIFT COMPENSATION. Myndin sýnir fjölda keppa áður en vélin er að draga gírinn að byssunni. Til að laga að veðri. Notaðu lægra gildi í slæmu veðri og núverandi aðstæður. Þessi aðgerð er einnig til að stjórna veiðarfærum og ef það ætti að vera fiskur á krókunum, ekki skráður af vélinni.

5: DAGSKRÁ 0-1

Skjárnir sýnir: Hægt **og mynd.** 5d

er að stilla þessa mynd sem 0eða 1.

Ef talan er stillt á 0 (staðlað) mun vélin starfa eins og áður hefur verið lýst varðandi staðlaða kerfið. Ef talan er stillt á 1 mun vélin veiða án þess að stoppa. Vélin mun borga út línuna og draga strax upp aftur að byssunni. Hér stoppar það í nokkrar sekúndur og mun endurtaka aðgerðina.

Þessi veiðiaðferð er notuð fyrir td smokkfisk- og makrílveiðar.

6: BYLGJABÓTUR

Skjárinn sýnir: **og mynd.** *6d*

Staðaltalan fyrir bylgjubætur er 0 og við venjulegar aðstæður er ekki nauðsynlegt að stilla þessa tölu. Ef skipið hefur miklar hreyfingar í kröppum sjó gæti vélin ranglega skynjað að sökkuð hafi snert botninn, þannig að það gæti þurft að stilla gildið. Ef skipið rúllar hraðar en línan er greidd út, mun vélin skynja það þegar sökkuvarinn hefur snert botninn og byrjar að veiða áður en sökkið hefur náð botni. Við þessar aðstæður ætti að hækka BYLGJABÓTURINN.

7: Leitarsvið

Skjárinn sýnir: *7d* **og mynd.**

Þessi mynd gefur til kynna hversu margir faðmar frá yfirborði, eða fyrirfram ákveðið dýpi, vélin er stillt til að hefja leit (sjá hnappinn (SEARCH) á blaði  9).

8: JIG PAUSE

Skjárinn sýnir **og mynd.** *7d*

Þessi mynd gefur til kynna ísekúndum hlé á milli hlaupátímabila.

Electric Jigger 03-16



SJÁLFGFIGILDI Í STAÐLÆÐU PROGRAM:

MOTOR-FUNCTIONS:



Svið:

- 0 JIG HRAÐA UP 30% af hámarki. RPM. 10 - 99
- 1 BIT HRAÐI 20% af hámarki. RPM. 10 -99
- 2 BITTIÐI 15 sekúndur 00 -99
- 3 HRAÐI 1 75% af hámarki. RPM. 10 -99
- 4 HRAÐI 2 99% af hámarki. RPM. 10 -99
- 5 MAX. DRAGKRAFTI 40% af hámarki. Kraftur 10 - 99
- 6 MÍN. DRAGKRAFTI 27% af hámarki. Kraftur 10 - 99
- 7 Flækja 4,5 3,0 -7,0
- 8 JIG HRAÐI NIÐUR 90% af hámarki. RPM 10 - 99

JIG-FUNCTIONS:



Staðlað gildi:

Svið:

- 0 ÞYNGD 45 1 HÆÐ FRÁ BOTNI 1,0 faðmar 2
- FERÐIR 2,0 faðmar 3 LEIKNÚMER 05 4 DRIFTABÆTUR 40
- 5 PROGRAM 0-1 00 6 BYLGJABÆTUR 00 74
- 0LEsleTkAúRndBuÆr 8R0 0 faðmar

- 10 - 99
- 0,0 - 9,9
- 0,2 - 9,9
- 01 - 99
- 01 - 99
- 00 eða 01
- 00 - 06
- 05 - 99
- 00 - 99

FESTING um borð ískipinu:

Þar sem engin tvö fiskiskip eru eins útbúin er vélin smíðuð til að vera aðlöguð að þörfum hvers og eins. Vélin er búin mjóskafstenda (sjá mynd 4 hér að neðan). Þennan skaftenda er síðan hægt að sjóða á hvaða festingarfestingu sem hentar aðstæðum hvers skips.

(Á blaðsíðu 33 eru nokkur dæmi um festingar)

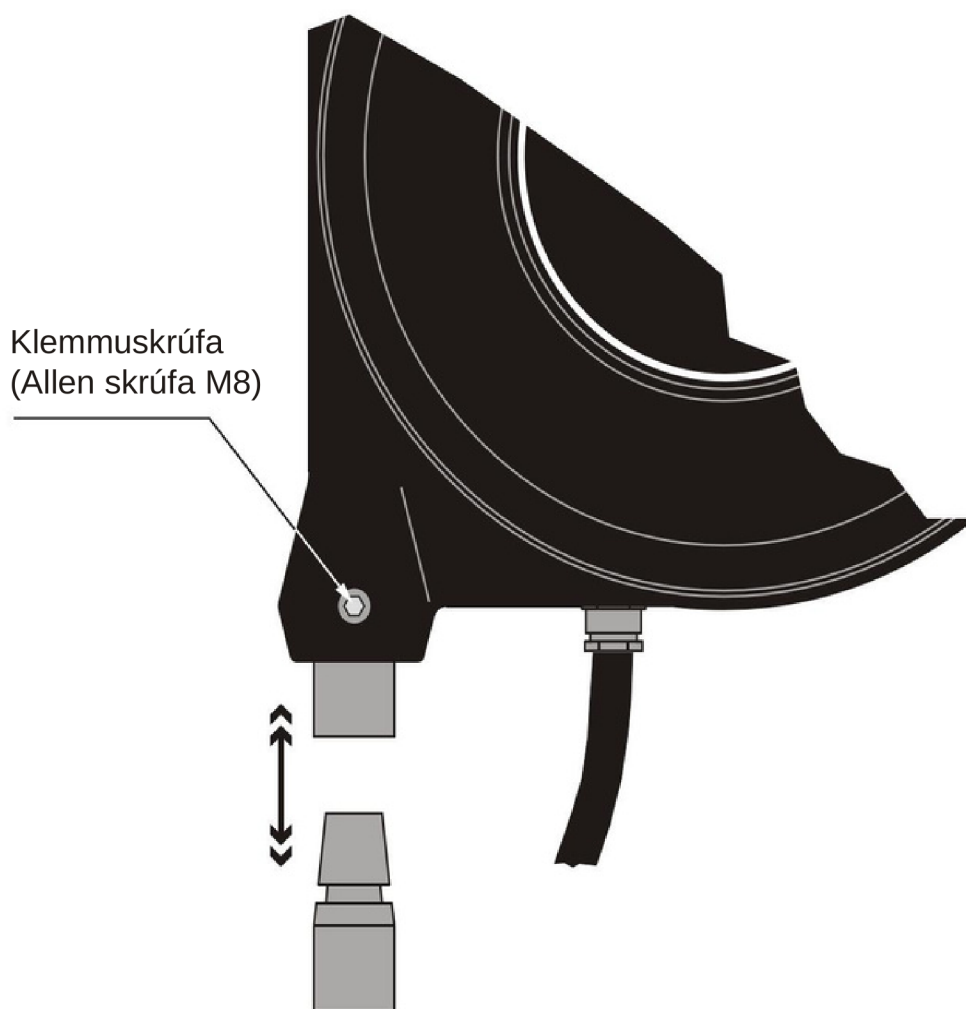

Mynd 4

Electric Jigger 03-16

RAFTENING:

Mynd 5 sýnir rafmagnsteikningu sem er ráðlegging okkar um uppbyggingu rafkerfis fyrir togvélar um borð í skipi.

Vinsamlega athugið að ájiggvélinni er **rauði snúran +stöngin**.

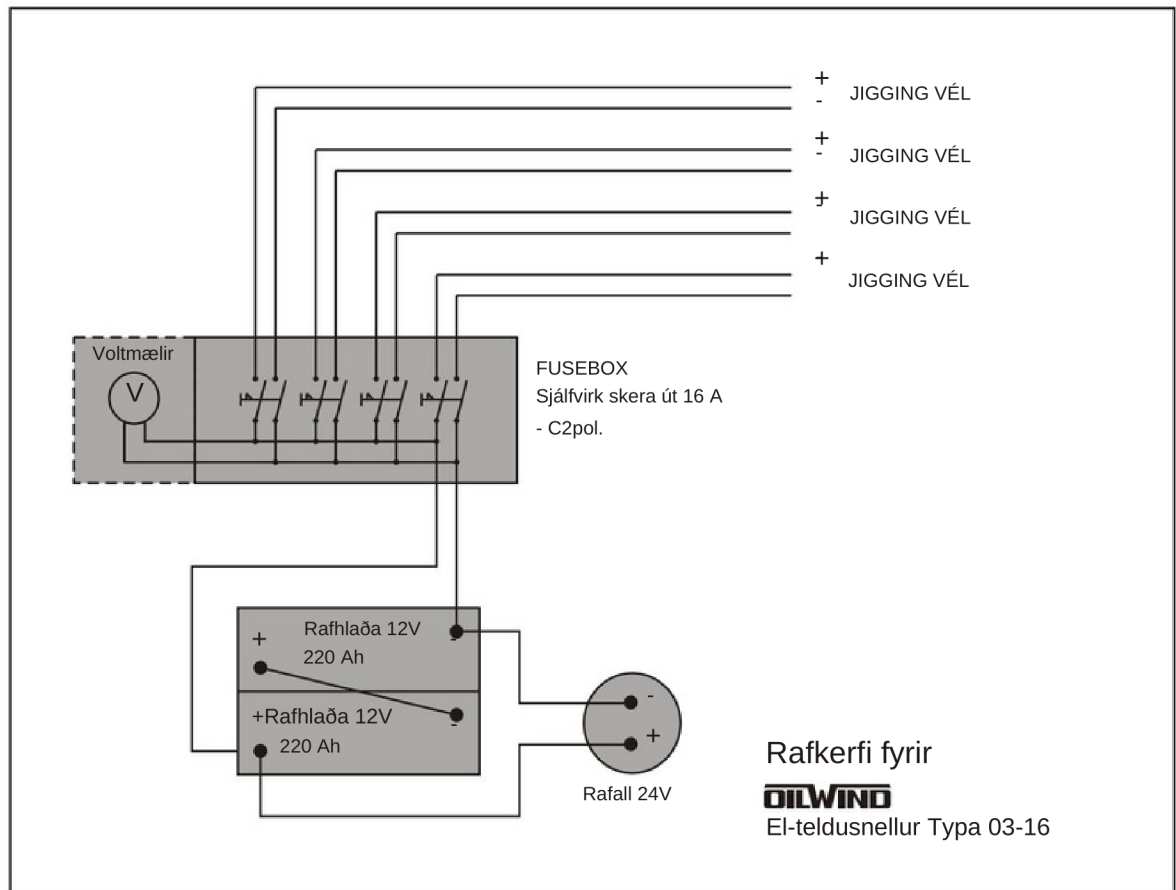

Mynd 5

Kapall frá rafal að rafhlöðu Frá rafhlöðu í öryggisbox.	
Fjöldi Kapall cr. hlaupara kafa.	Kapall cr. Hámark kafa
max. 410 mm ²	lengd 2x2,5mm
hámark 616 mm ²	7,5m 2x4,0mm
hámark 825 mm ²	Hámarks lengd 4,5m 1 32,80m 3 1,82,m0m2x6,0mm

Leiðbeiningar um kapalmál

Snúra frá hjóli í öryggisbox.	
	2
	2
	2

VIÐHALD:**Þyngdarskynjandi armur:**

Fyrir vélina er mikilvægt að virkni þyngdarskynjarans sé slétt og núningslaus. Þess vegna vinsamlegast vertu mjög varkár, að engin óhreinindi eða tæring sé á strokka þyngdarskynjararmsins (sjá mynd 6 hér að neðan). Oft þarf að húða strokkinn með létrri olíu. Vinsamlega hafið það fyrir reglu að athuga þetta áður en lagt er af stað ámiðin.

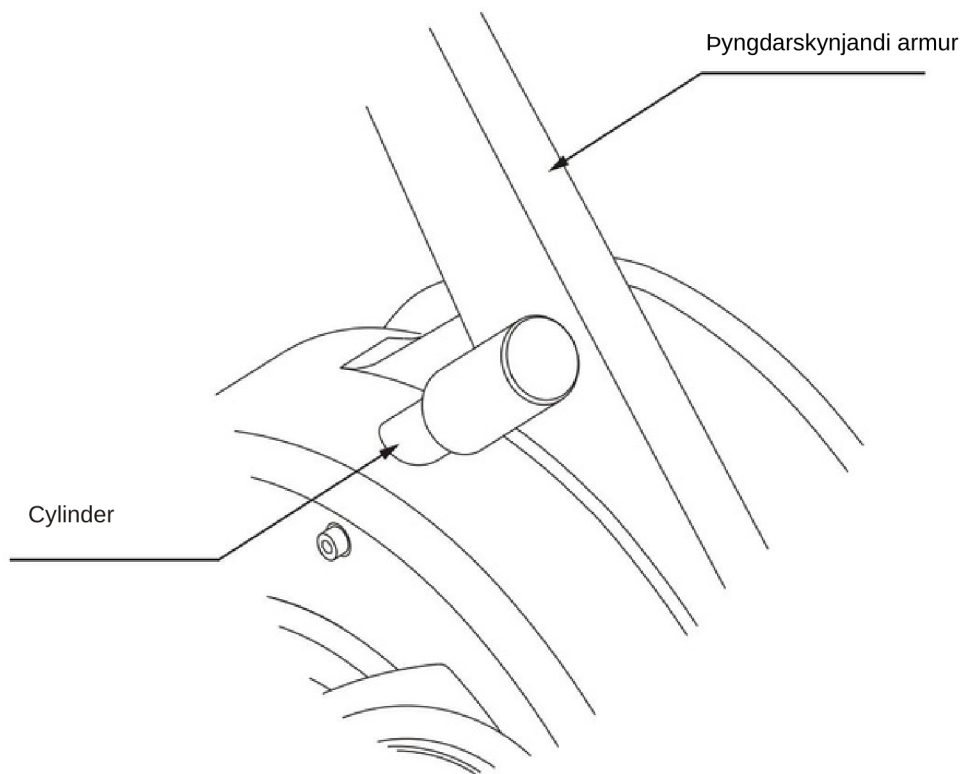

Mynd 6

VIÐHALD:

Skipt um öryggi:

Vélin er búin rafmagnsöryggi. Öryggið er komið fyrir á mótörprentplötunni (sjá mynd 7 hér að neðan) inni í húsinu. Skiptu um öryggi með því að fjarlægja húsið: skrufaðu skrufurnar í lok hússins (sjá mynd 9 ábls. 24) og fjarlægðu síðan öryggið sem er sett í öryggiinnstunguna á prentplötunni.

Gerð öryggisins er: 1stk. 5 x20 mm Quick Acting - F18 A 250 V).

MÓTOR PRENTBORT

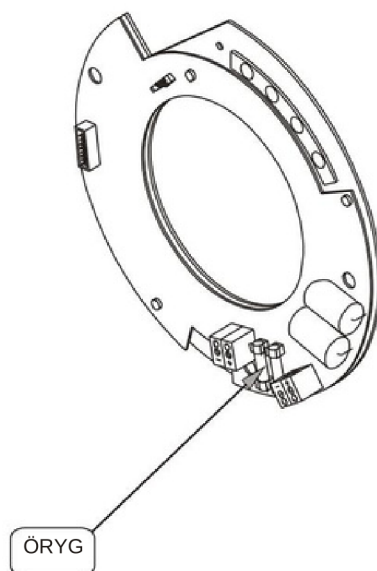

Mynd 7

Athugið!

Rafeindahlutir eru mjög viðkvæmir og ætti því að fara varlega með þá.

VIÐHALD:**Skipt um rafræna prentplötu:**

Þegar skipt er um rafræna prentplötu fyrir jiggvélina, vinsamlegast fylgdu leiðbeiningunum hér að neðan:

Tölvuprentborð -(sjá mynd 8hér að neðan)

Skrúfaðu skrufurnar átölvuboxinu af.

Fjarlægðu toppinn af kassanum og taktu kapalinnstungurnar, merktar FL, DP og MP, úr sambandi af prentborðinu. Prentspjaldið er fest við botn tölvukassans með 3 klemmum og þú fjarlægir prentspjaldið með því að ýta áklemmurnar og fjarlægja það auðveldlega.

Mótorprentspjald -(sjá mynd 9ábls. 23)

Skrúfaðu skrufurnar af í lok hússins.

Taktu úr sambandi klöppunum merktum Pot og TP. Losaðu rafmagnsvírana, merka EL-inn og EL-mot, frá tengiklemmunni. Skrúfaðu af 4skrúfunum í álplötunni, merkt SMP. Athugið að prentborðið má ekki losa af álplötunni. Færðu prentplötuna varlega út, yfir mótörinn.

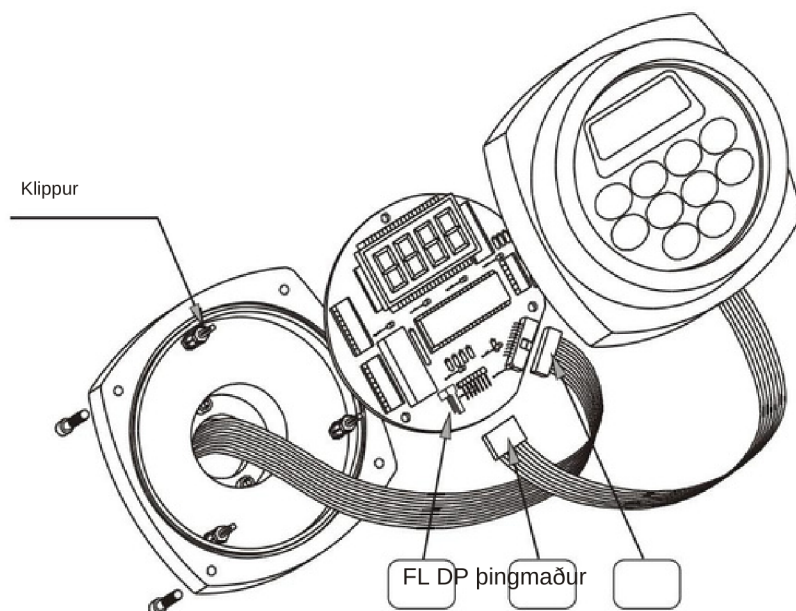

Mynd 8

Athugið!

Rafeindahlutir eru mjög viðkvæmir og ætti því að fara varlega með þá. -Skipti á rafeindahlutum og íhlutum skal fara fram í þurru umhverfi.

Electric Jigger 03-16



Rakapoki (vinsamlegast sjá teikningu á næstu síðu)

Til að verja raf- og rafeindahluti og íhluti vélarinnar gegn raka sem getur komið fram við hitabreytingar er rakapoki (kísilhlaup) inni í vélinni (festur við rafmótorinn).

Ráðlegging okkar er að skipt verði um poka þegar þú ert að þjónusta vélina, eða að minnsta kosti á hverju ári.

MÓTOR PRENTBLAÐ

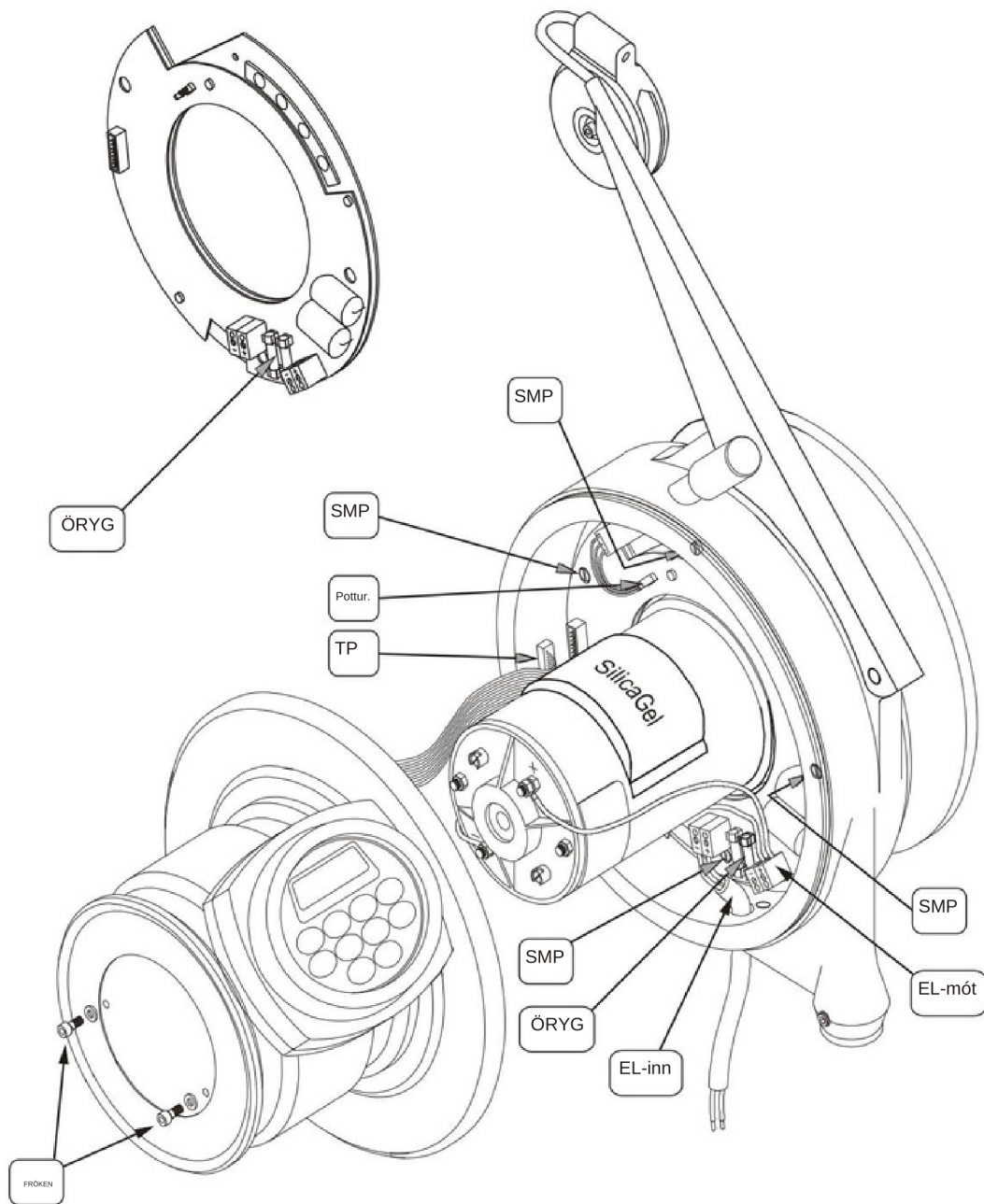

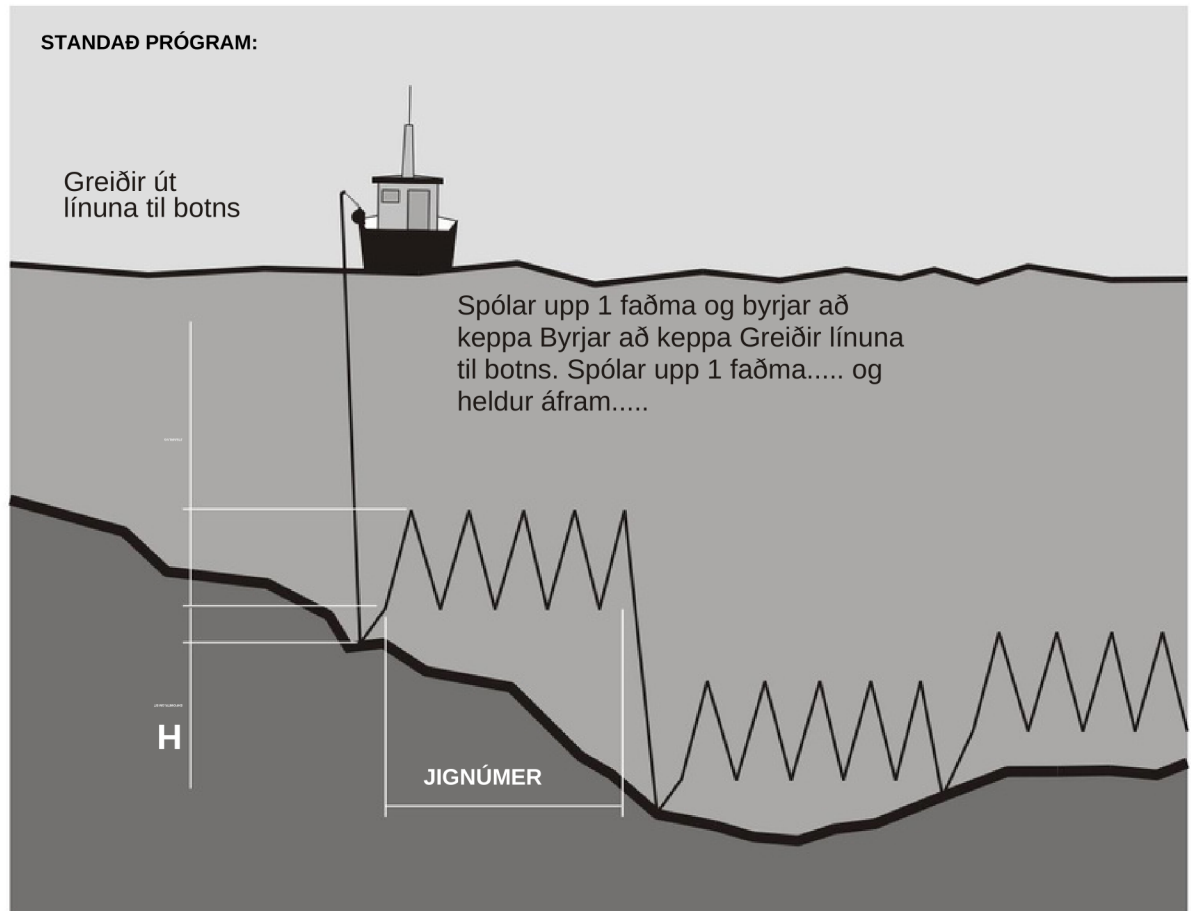

Mynd 10

Leiðbeiningar:

Ýttu á (NIDUR) hnappinn. Vélin greiðir út línuna í botn - og byrjar að veiða eins og lýst er hér að ofan. Þessi veiðiaðferð er staðlað forrit vélarinnar.

Ef þú hefur breytt sumum gildum, en vilt fara aftur í venjulegt kerfi, notaðu þá (CLEAR) hnappinn. Með því að ýta á



takkann í 5 sekúndur, eða þar til flautan gefur frá sér eitt langt hljóð, fer tölvan aftur í venjulegt forrit.

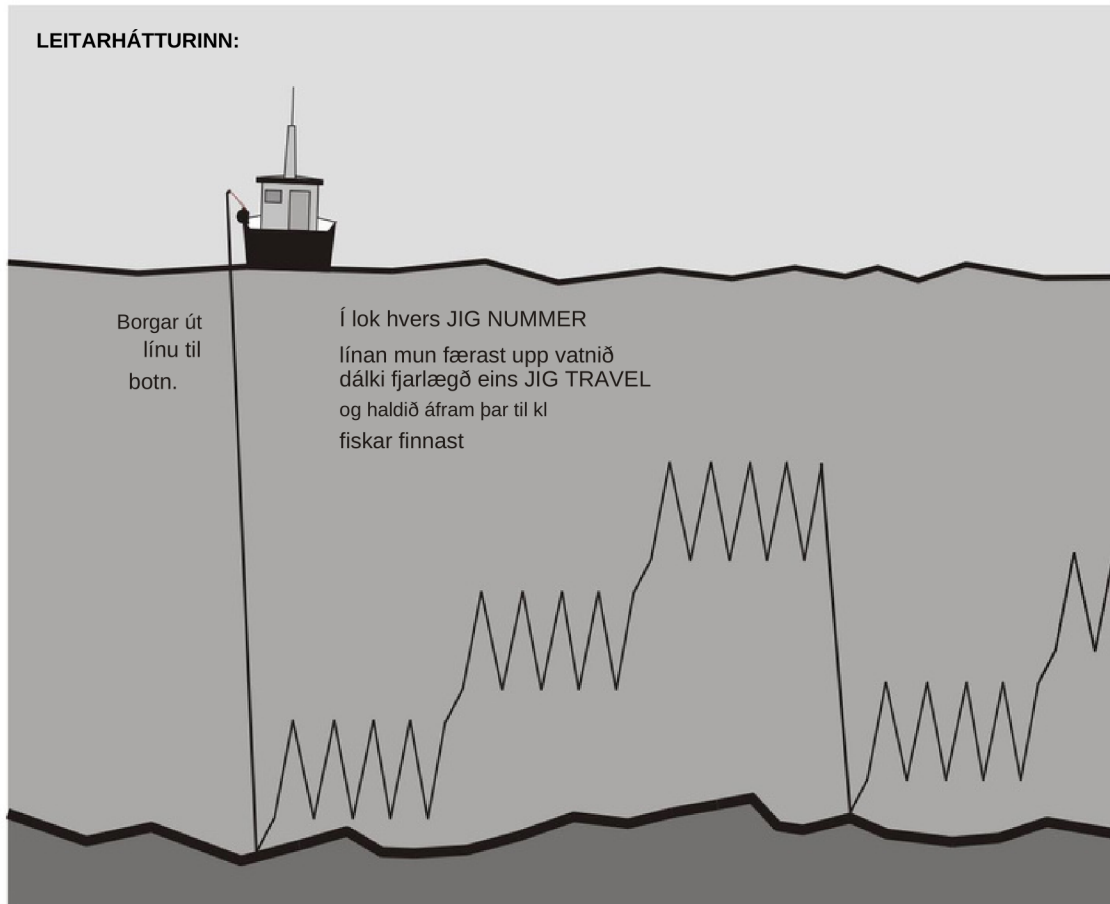

Mynd 11

Leiðbeiningar um aðlögun:

Ýttu á (SEARCH) hnappinn (ljósið byrjar að blikka) og síðan á



(UP) hnappinn. Skjárinn sýnir (ristli) og ljósið í



(SEARCH) hnappurinn er á. Vélin er nú stillt til að leita frá botni og upp í vatnið. Vélin er að keppa, færast upp vatnið og byrjar að keppa aftur og svo framvegis, þar til hún nær gildinu, stillt sem Leitarsvið. Vélin mun þá aftur borga línuna til botns og byrjar að leita aftur (sjá nánari upplýsingar í JIG FUNCTIONS, 7: SEARCH RANGE). Í venjulegu forritinu er leitarsviðið forstillt á 40, eða vélin leitar allt að 40 faðma. Hægt er að stilla stillinguna eftir þörfum þínum.

Til að hefja veiðar frá botninum aftur, ýttu á (SEARCH) hnappinn og síðan á (NIÐUR) hnappinn.



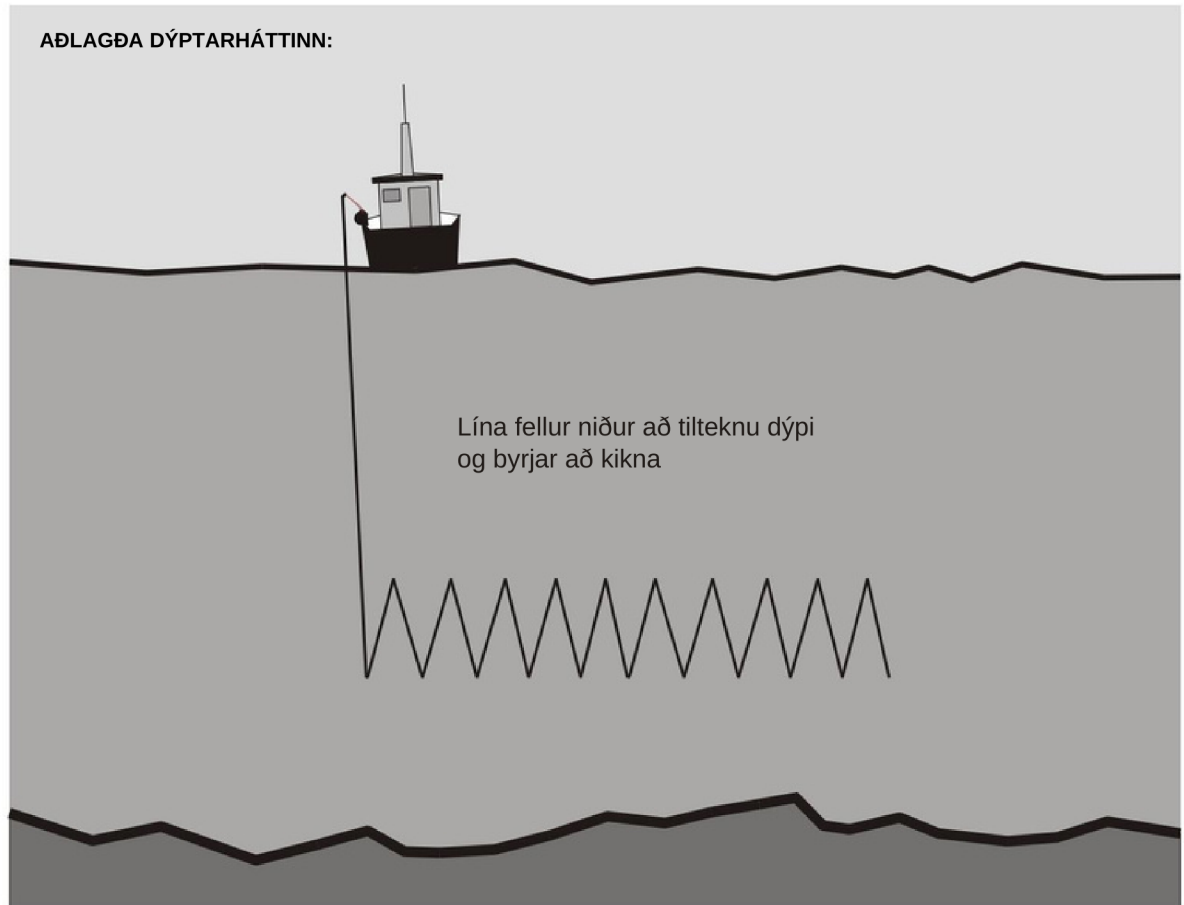

Mynd 12

Leiðbeiningar um aðlögun:

Ýttu á (ADJUST DEPTH) hnappinn (ljósið byrjar að blikka), stilltu síðan áætlaða dýpt með með því að rífa (PLÚS) eða (MÍNUS) hnappana, ýttu á (NÍÐUR) hnappinn og vélin byrjar að veiða á stilltu dýpi (ljós hnappsins logar við veiði á stilltu dýpi).

Til að hefja veiðar frá botninum aftur, ýttu á hnappana sem hér segir:

(UP) ALLA DÝPT, (HÆRA) og (NÍÐUR).



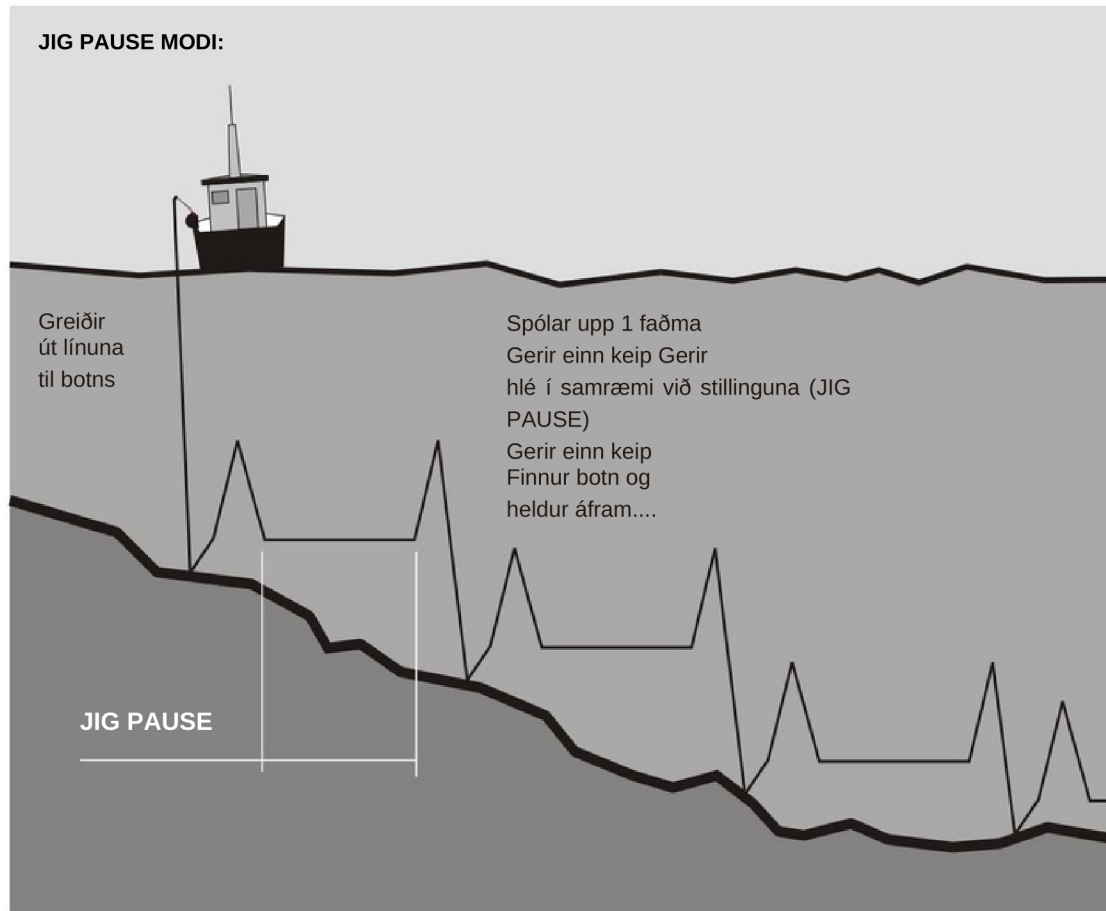

Mynd 13

Leiðbeiningar um aðlögun:

Ýttu á (ADJUST JIG) hnappinn (ljósið logar). Ýttu eins oft og þú þarft til að fá

skjánum til að sýna. Stilltu gildið með því að ljósið byrjar að (PLUS) eða (MINUS) hnappur (þ

blikka). Aðlögunin gefur til kynna í sekúndum hlé á milli hlaupatímabila.

Til að staðfesta stillt gildi, ýttu á (ADJUST JIG) hnappinn (ljósið hættir að blikka).

Til að virkja nýja kerfið ýttu á (NIÐUR) hnappinn.

Ef þú vilt sjá hversu margir faðmar af línu eru greiddir út, ýttu á

(WEIGHT -DEPTH) hnappur (ljósið í (ADJUST JIG) hnappinn er slökkt).



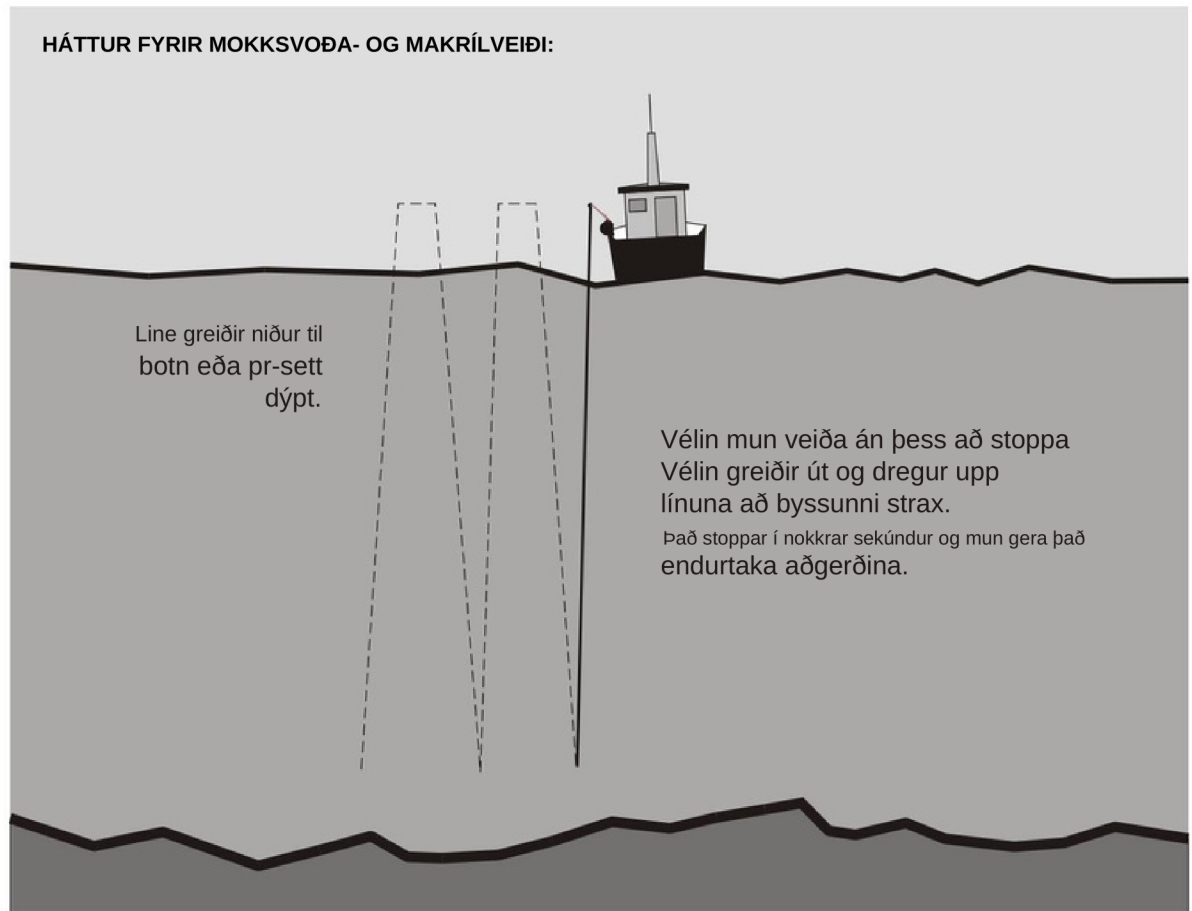

Mynd 14

Leiðbeiningar um aðlögun:

Ýttu á (ADJUST JIG) hnappinn (ljósið logar). Ýttu eins oft og þú þarft til að fá sýna til að sýna. Stíftu gildið í 1 með því að ýta á (PLÚS) hnappur (ljósið þaknar blikkandi). Til að staðfesta stillt gildi, ýttu á (ADJUST JIG) hnappinn (ljósið hættir að blikka).

Til að virkja nýja kerfið ýttu á (NIÐUR) hnappinn.

Ef þú vilt sjá hversu margir faðmar af línu eru greiddir út, ýttu á hnappur (ljósið í (ADJUST JIG) hnappinum er slökkt).

(PYNGD -DÝPT)

Dæmi um festingar:

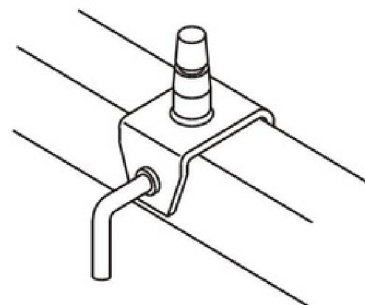

Klemmufesting

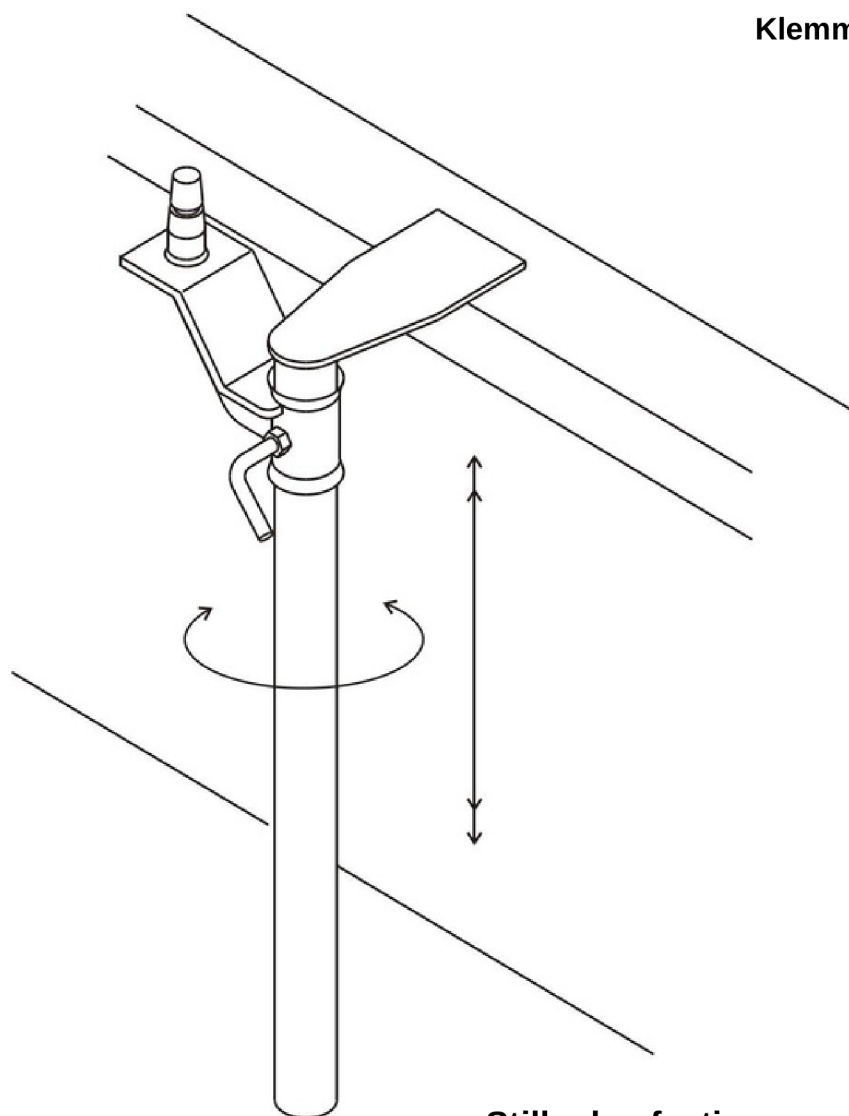

Stillanleg festing

Tæknilegar upplýsingar:**Þyngd:** 17,0 kg**Raforka:**

24 v.

Hámarks rafmagnsnotkun: 20 Amp.**Meðalrafmagnsnotkun:** 2,5-3,5 Amp.**Hraði:**

0-135 snúninga á mínútu.

Línulengd - \varnothing 1,6mm:

400 faðmar -730 m.

 \varnothing 1,3mm:

600 faðmar -1100 m.

 \varnothing 1,0mm:

1000 faðmar -1830 m.

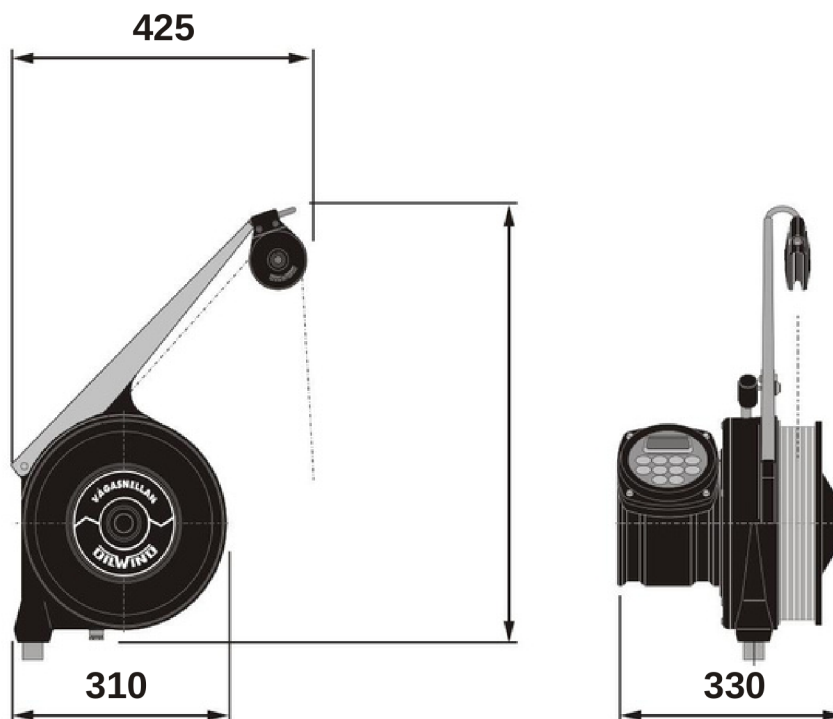

Stærðir í millimetrum

FRAMLEITT AF:

OILWIND

Pf. J. K. JOENSEN & SONUR

Pósthólf
9 FO-370
MIÐVÁGUR
FØROYRAR (Færeyjar)

Tlf: +298 33 24 22
Fax: +298 333 222
http: \\www.oilwind.fo
Netfang: oilwind@oilwind.fo

FULLTRÚAR ástaðnum:
